

Llana rectangular polietileno reticulado

2046

Llana de polietileno reticulado compuesta de dos piezas:

Base: espuma de polietileno reticulado rectangular de color blanco con medidas 230 mm x 120 mm. El espesor es de 25 mm.

Mango: espuma de polietileno reticulado rectangular de color verde pegada sobre la base blanca.

Su espesor es de 30 mm, y en el medio está troquelada con el fin de facilitar su agarre y por consiguiente esto conlleva un mejor manejo de la talocha.

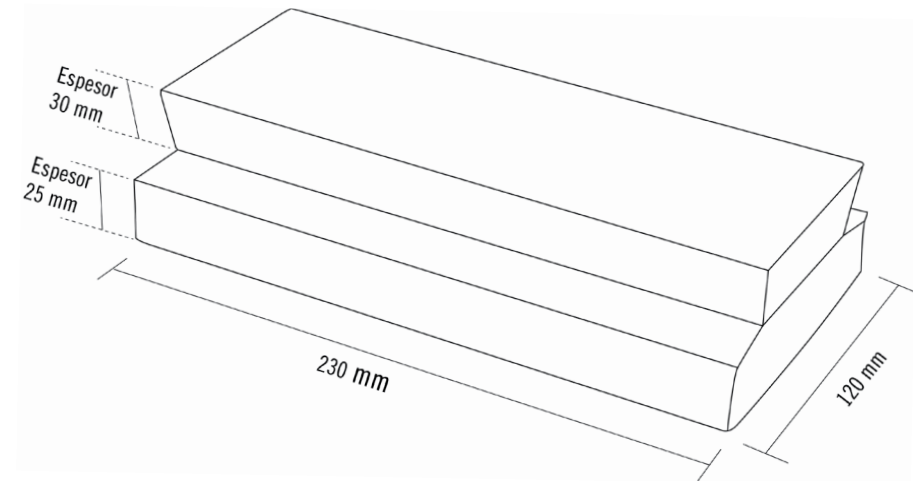

Especificaciones técnicas

Dimensiones base: 230x120 mm.

Espesor base: 25 mm.

Espesor mango: 30 mm.

Peso: 310 gr.